

Progetto di strutture in cemento armato

Progetto di un edificio in cemento
armato soggetto ad azioni sismiche
secondo l'O.P.C.M. 3274

Teramo, 16-17 aprile 2004

Marco Muratore

EDIFICIO ANALIZZATO

Tipologia:

edificio adibito a civile abitazione a cinque piani.

Struttura portante principale:

in cemento armato con struttura intelaiata.

Materiali:

calcestruzzo Rck 25

acciaio FeB 38 k

Altezze d'interpiano:

3.60 m al primo ordine, 3.20 m agli altri ordini.

EDIFICIO ANALIZZATO

Solai:

in laterocemento gettato in opera.

Azioni che sollecitano la struttura:

carichi verticali e sisma.

Azione sismica:

suolo di tipo C e zona 2.

CARATTERISTICHE DEL CLS

in funzione del valore caratteristico della resistenza cubica R_{ck} per il D.M. 9 / 1 / 1996. Noi useremo un R_{ck} 25;

in funzione del valore caratteristico della resistenza cilindrica f_{ck} per l'Eurocodice 2.

Classi di resistenza secondo l'EC2 (resistenze in N/mm^2)

	C12/15	C16/20	C20/25	C25/30	C30/37	C35/45	C40/50	C45/55
f_{ck}	12	16	20	25	30	35	40	45
R_{ck}	15	20	25	30	37	45	50	55

CARATTERISTICHE DEL CLS

R_{ck} Resistenza cubica a compressione (caratteristica)

f_{ck} Resistenza cilindrica a compressione (caratteristica)

Resistenza di calcolo a compressione:

$$f_{cd} = \frac{f_{ck}}{\gamma_c}$$

$$\gamma_c = 1.6$$

$$f_{cd} = \frac{20.75}{1.6} = 12.97 \text{ N/mm}^2$$

Resistenza ridotta per il dimensionamento di travi e pilastri, per tener conto dell'effetto della permanenza dei carichi sulla resistenza:

$$\alpha f_{cd} \quad \alpha = 0.85 \quad \alpha f_{cd} = 0.85 \times 12.97 = 11.0 \text{ N/mm}^2$$

Resistenza a trazione: $f_{ctk} = 1.2 \times 0.7 \times 0.27 \times (R_{ck})^{2/3} = 1.62 \text{ MPa}$

Modulo elastico: $E_c = 5700 (R_{ck})^{2/3} = 28500 \text{ MPa}$

CARATTERISTICHE DELL'ACCIAIO

f_{yk} Tensione di snervamento (valore caratteristico)

f_{yd} Resistenza di calcolo dell'acciaio

$$f_{yd} = \frac{f_{yk}}{\gamma_s} \quad \gamma_s = 1.15$$

Modulo elastico: $E_s = 206000 \text{ MPa}$

Deformazione al limite elastico $\varepsilon_{yd} = \frac{f_{yd}}{E_s}$

Per un acciaio FeB 38 k

$$f_{yk} = 375 \text{ MPa}$$

$$f_{yd} = \frac{f_{yk}}{\gamma_s} = \frac{375}{1.15} = 326.1 \text{ N/mm}^2$$

$$\varepsilon_{yd} = \frac{f_{yd}}{E_s} = \frac{326.1}{206000} = 1.58 \text{ ‰}$$

AZIONI AGENTI

Valori caratteristici	Valori di calcolo	
G_k	$G_d = \gamma_g G_k$	azioni permanenti
Q_{ik}	$Q_{ik} = \gamma_g G_k$	$i=1,\dots,n$ azioni variabili

$\gamma_g = 1.4$ (1.0 se il suo contributo aumenta la sicurezza)

$\gamma_q = 1.5$ (0 se il suo contributo aumenta la sicurezza)

AZIONI AGENTI

Combinazioni per la verifica allo Stato Limite Ultimo

Solo carichi verticali

$$q_d = \gamma_g G_k + \gamma_q Q_{1k} + \sum_{(i>1)} \gamma_q \Psi_{0i} Q_{ik}$$

Carichi verticali \pm sisma

$$q_d = G_k + \sum \Psi_{2i} Q_{ik} \pm \gamma_I E$$

G_k valore caratteristico delle azioni permanenti

Q_{1k} valore caratteristico dell'azione variabile di base di ogni combinazione

Q_{ik} valore caratteristico delle altre azioni variabili

Ψ_{0i} coefficienti di combinazione rara

γ_I coefficiente d'importanza (1.00 nel caso considerato)

AZIONI AGENTI

Combinazioni per la verifica allo Stato Limite di Danno

Carichi verticali \pm sisma $q_d = G_k + \Sigma \Psi_{oi} Q_{ik} \pm \gamma_I E$

Ψ_{oi} coefficienti di combinazione rara

Coefficienti di combinazione

	Ψ_{oi}	Ψ_{2i}
Abitazioni ed uffici	0.70	0.30
Uffici aperti al pubblico, scuole, negozi, autorimesse	0.70	0.60
Tetti e coperture con neve	0.70	0.35
Magazzini ed archivi	1.00	0.80
Vento	0.00	0.00

MASSE SISMICHE

Le masse sismiche da considerare nel calcolo della risposta sismica, eseguito mediante analisi modale, sono quelle associate ai seguenti carichi verticali:

$$G_k + \sum \Psi_{Ei} Q_{ik}$$

$$\Psi_{Ei} = \varphi \Psi_{2i}$$

$$\Psi_{Ei} = \varphi \Psi_{oi}$$

nelle verifiche allo Stato Limite Ultimo

nelle verifiche allo Stato Limite di Danno

Coefficienti φ per edifici

		ϕ
Carichi indipendenti	Ultimo piano	1.00
	Altri piani	0.50
Archivi		1.00
Carichi correlati ad alcuni piani	Ultimo piano	1.00
	Piani con carichi correlati	0.80
	Altri carichi	0.50

CARICHI UNITARI (Caratteristici)

Tipo carico	G_k	Tramezzi	Q_k	ϕ	Ψ_0	Ψ_2
Solaio del piano tipo	4,00	1,00	2,00	0,50	0,70	0,20
Solaio di copertura	4,20		2,00	1,00	0,70	0,20
Solaio torrino scala	3,40		1,00	1,00	0,70	0,20
Sbalzo piano tipo	4,20		4,00	0,50	0,70	0,20
Sbalzo copertura	3,90		1,00	1,00	0,70	0,20
Cornicione	3,90		1,00	1,00	0,70	0,20
Scala	5,00		4,00	0,50	0,70	0,20
Travi 30 x 60	4,20					
Travi 30 x 50	3,50					
Travi 60 x 22	1,60					
Tompagnatura	6,00					
Tramezzi	3,00					
Pilastri 30 x 70 piano terra	15,70					
Pilastri 30 x 70 altri piani	13,60					
Pilastri 30 x 40 torrino scala	7,80					

CARICHI UNITARI (Valori di calcolo)

	SLU	Rara	Q. Perm.	Mas.SLD	Mas.SLU
Tipo carico	$\gamma_g G_k + \gamma_q G_k$	$G_k + \psi_0 Q_k$	$G_k + \psi_2 Q_k$	$G_k + \phi \psi_0 Q_k$	$G_k + \phi \psi_2 Q_k$
Solaio del piano tipo	10,00	6,40	5,40	4,70	4,20
Solaio di copertura	8,88	5,60	4,60	5,60	4,60
Solaio torrino scala	6,26	4,10	3,60	4,10	3,60
Sbalzo piano tipo	11,88	7,00	5,00	5,60	4,60
Sbalzo copertura	6,96	4,60	4,10	4,60	4,10
Cornicione	6,96	4,60	4,10	4,60	4,10
Scala	13,00	7,80	5,80	6,40	5,40
Travi 30 x 60	5,88	4,20	4,20	4,20	4,20
Travi 30 x 50	4,90	3,50	3,50	3,50	3,50
Travi 60 x 22	2,24	1,60	1,60	1,60	1,60
Tompagnatura	8,40	6,00	6,00	6,00	6,00
Tramezzi	4,20	3,00	3,00	3,00	3,00
Pilastri 30 x 70 p. t.	21,98	15,70	15,70	15,70	15,70
Pilastri 30 x 70 altri piani	19,04	13,60	13,60	13,60	13,60
Pilastri 30 x 40 torrino	10,92	7,80	7,80	7,80	7,80

SPETTRI DI RISPOSTA

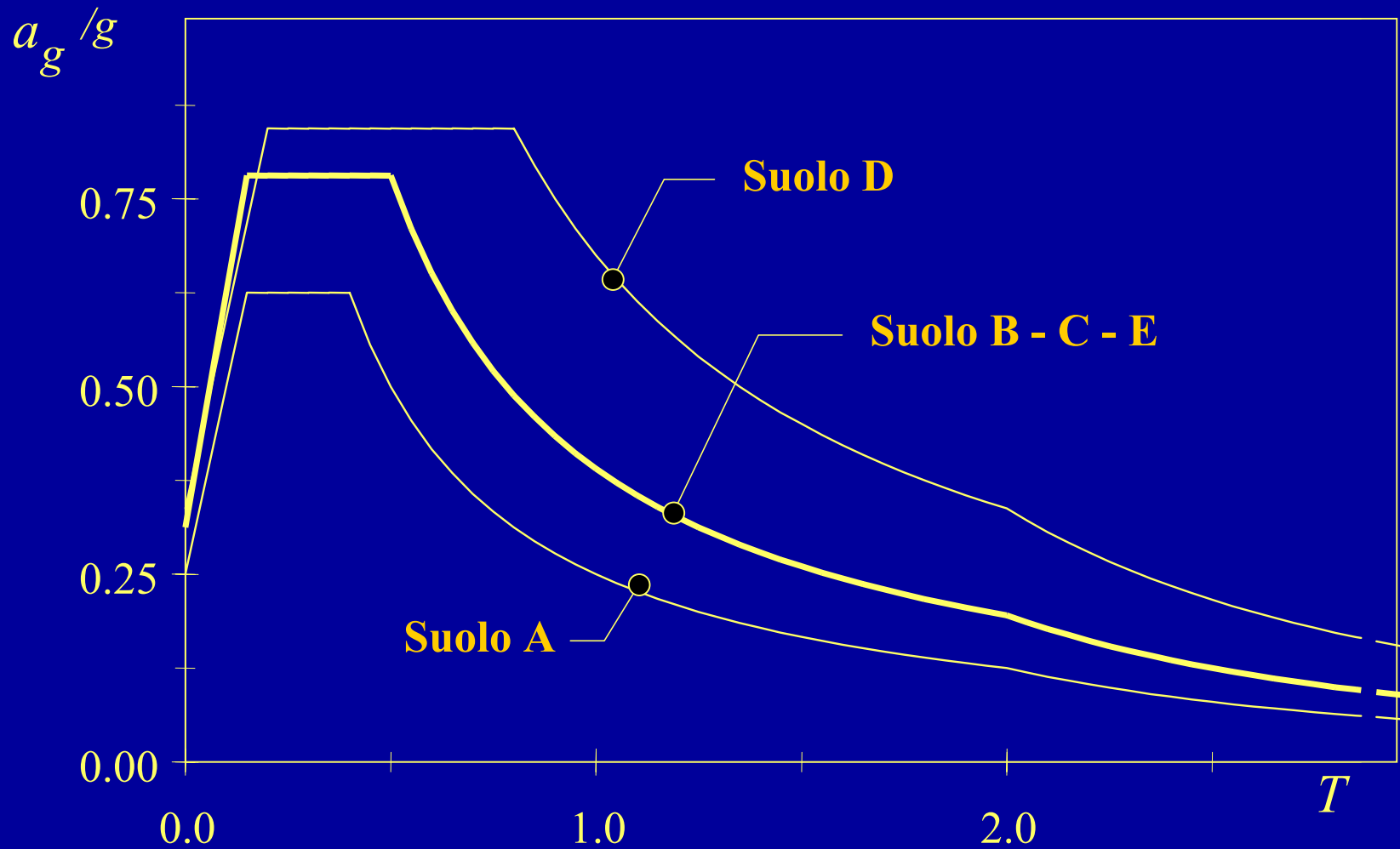

FATTORI DI STRUTTURA

Per edifici in cemento armato il fattore di struttura q va determinato in funzione della tipologia strutturale, dalle caratteristiche di regolarità dell'edificio e della classe di duttilità.

$$q = q_0 K_D K_R$$

Regolarità in altezza

$K_R = 1.0$ per edifici regolari in altezza

$K_R = 0.8$ per edifici non regolari in altezza

Classe di duttilità

$K_D = 1.0$ per strutture ad alta duttilità (CD "A")

$K_D = 0.7$ per strutture a bassa duttilità (CD "B")

FATTORI DI STRUTTURA

Valori di q_0

Tipologia	q_0
Strutture a telaio	$4.5\alpha_u/\alpha_1$
Strutture a pareti	$4.0\alpha_u/\alpha_1$
Strutture miste telaio pareti	$4.0\alpha_u/\alpha_1$
Strutture a nucleo	3.0

Per edifici con più piani e più campate $\alpha_u/\alpha_1 = 1.3$

FATTORI DI STRUTTURA

Calcolo di q per verifiche SLU

$$CD "A" \quad q = q_0 K_D K_R = 4.5 \times 1.3 \times 1.0 \times 1.0 = 5.85$$

$$CD "B" \quad q = q_0 K_D K_R = 4.5 \times 1.3 \times 0.7 \times 1.0 = 4.095$$

Calcolo di " q " per verifiche SLD

$$q = 2.5$$

SPETTRI DI PROGETTO

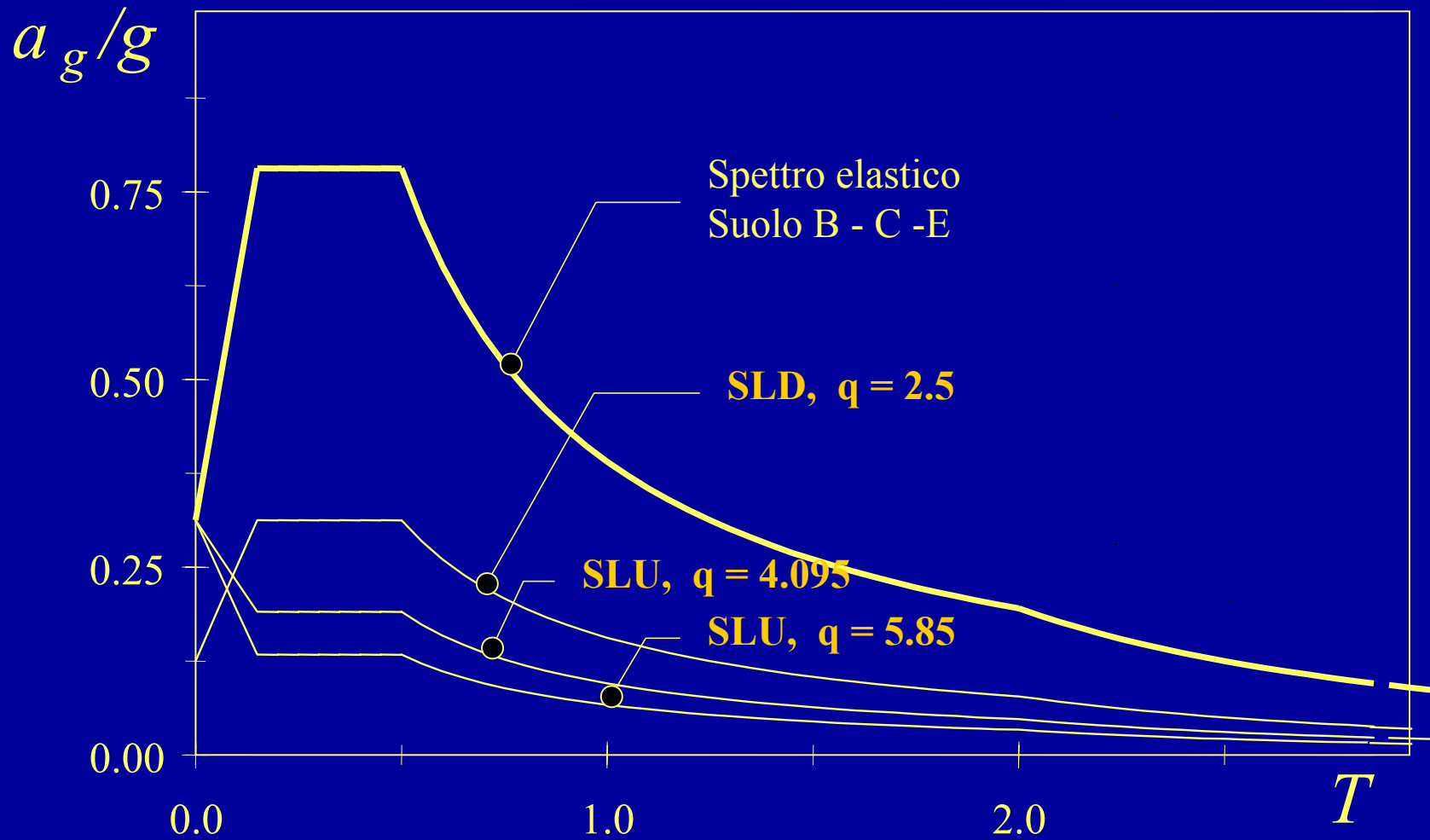

DATI DELLE MASSE

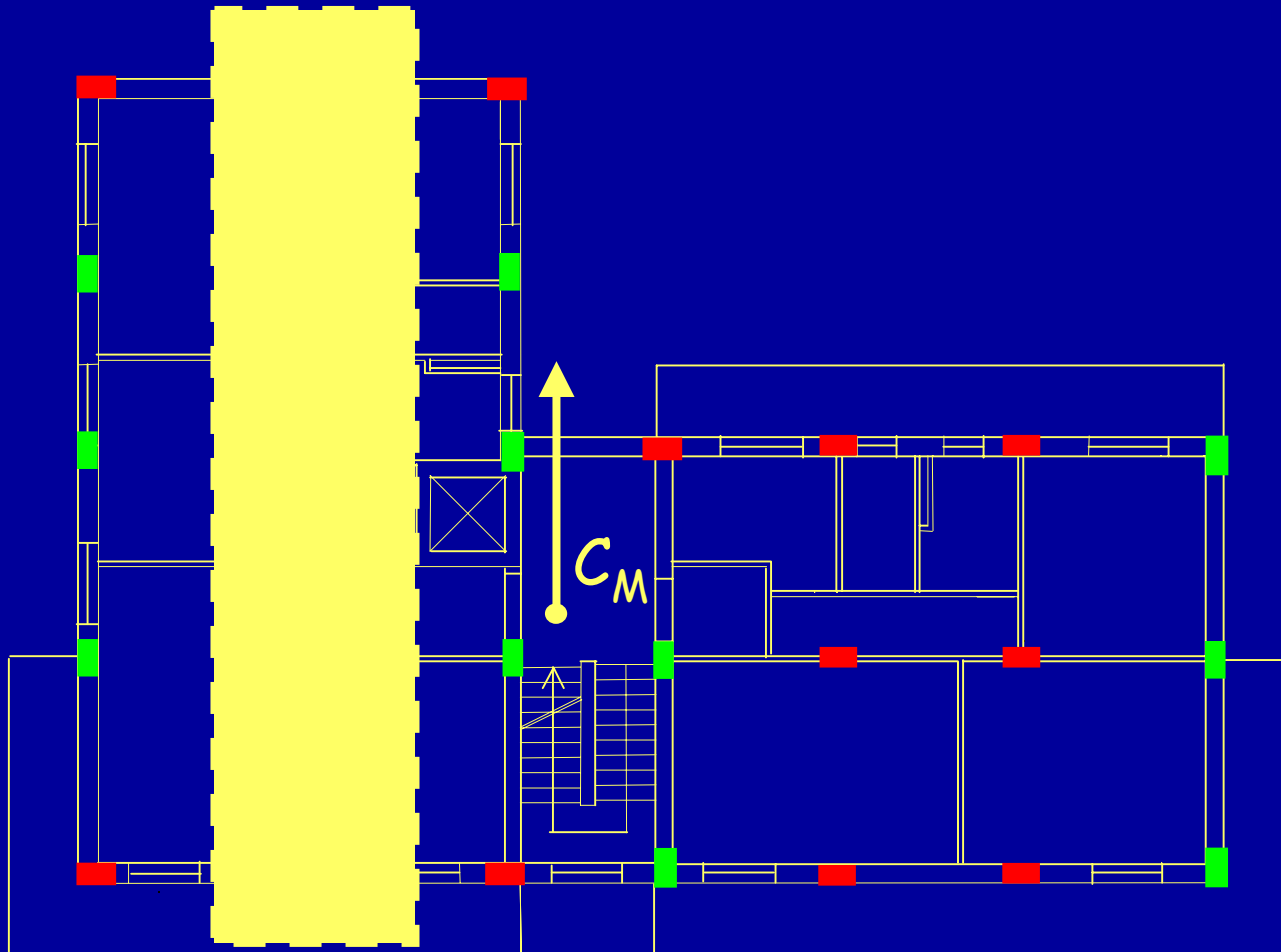

DATI DELLE MASSE

Massime dimensioni dell'impalcato

$L_x =$	22,80
$L_y =$	16,00

V impalcato

Re tt.	lato x	lato y	Area	XmRe tt.	YmRe tt.	Sy	Sx	IneMasse
1	9,60	12,00	115,20	4,40	10,40	506,88	1198,08	6220,16
2	2,30	4,50	10,35	10,35	6,65	107,12	68,83	6,22
3	11,30	5,90	66,67	17,15	7,35	1143,39	490,02	3362,05
4	0,40	4,90	1,96	23,00	6,85	45,08	13,43	322,91
5	25,60	5,80	148,48	11,40	1,50	1692,67	222,72	3074,05
6	2,70	-1,40	-3,78	10,15	-0,70	-38,37	2,65	-164,13
Totale			338,88		Totale	3456,78	1995,72	12821,26

$X_M =$	10,20
$Y_M =$	5,89
$X_M - 0.05L_x =$	9,06
$X_M + 0.05L_x =$	11,34
$Y_M - 0.05L_y =$	-0,80
$Y_M + 0.05L_y =$	6,69
$r_m =$	6,15

DATI DELLE MASSE

IV, III e II impalcato

Rett.	lato x	lato y	Area	XmRett	YmRett	Sy	Sx	IneMasse
1	8,80	11,60	102,08	4,40	10,20	449,15	1041,22	5734,37
2	2,70	4,50	12,15	10,15	6,65	123,32	80,80	12,81
3	11,30	5,90	66,67	17,15	7,35	1143,39	490,02	3276,47
5	25,60	5,80	148,48	11,40	1,50	1692,67	222,72	2712,24
6	2,70	-1,40	-3,78	10,15	-0,70	-38,37	2,65	-152,24
			0,00					
		Totale	325,60		Totale	3370,17	1837,40	11583,64

$X_M =$	10,35
$Y_M =$	5,64
$X_M - 0.05L_x =$	9,21
$X_M + 0.05L_x =$	11,49
$Y_M - 0.05L_y =$	4,84
$Y_M + 0.05L_y =$	6,44
$r_m =$	5,96

DATI DELLE MASSE

I impalcato

Rett.	lato x	lato y	Area	XmRett	YmRett	Sy	Sx	IneMasse
1	8,80	16,00	140,80	4,40	8,00	619,52	1126,40	4424,28
2	14,00	8,90	124,60	15,80	4,45	1968,68	554,47	4999,50
3								
5								
6								
		Totale	265,40		Totale	2588,20	1680,87	9423,78

$X_M =$	9,75
$Y_M =$	6,33
$X_M - 0.05L_x =$	8,61
$X_M + 0.05L_x =$	10,89
$Y_M - 0.05L_y =$	5,53
$Y_M + 0.05L_y =$	7,13
$r_m =$	5,96

MASSE E FORZE SLD

		Torrino		V Imp.	
Tipo carico		Q.ta	Massa	Q.ta	Massa
Totale	396,00	--	--	--	--
X_{GM}	9,75	--	--	239,20	1339,52
Y_{GM}	4,86	--	--	--	--
h_6	19,60	36,00	147,60	--	--
$m_6 h_6$	7761,60	--	--	--	--
γ_6	0,0477	--	--	60,30	277,38
F_6	164,69	12,00	55,20	13,30	61,18
I Scala		--	--	19,10	122,24
Totale	2917,62	--	--	--	--
X_{GM}	10,20	--	--	--	--
Y_{GM}	5,89	24,00	84,00	121,00	423,50
h_5	16,40	3,00	4,80	50,00	80,00
$m_5 h_5$	47848,97	13,50	81,00	52,20	313,20
γ_5	0,2940	--	--	31,20	93,60
F_5	1015,26	--	--	--	--
Piani 30 x 70 anni piani		--	--	13,50	183,60
Pilastri 30 x 40 torrino		3,00	23,40	7,80	23,40

MASSE E FORZE SLD

IV Imp.		Impalcato tipo			I Imp.	
Totale	3222,52	Q.ta	Massa	Q.ta	Massa	
X_{GM}	10,35	239,20	1124,24	239,20	1124,24	
Y_{GM}	5,64	--	--	--	--	
h_4	13,20	--	--	--	--	
$m_4 h_4$	42537,26	--	--	--	--	
γ_4	0,2613	--	--	--	--	
F_4	902,55	60,30	337,68	--	--	
III Imp.						
Totale	3222,52	--	--	--	--	
X_{GM}	10,35	--	--	--	--	
Y_{GM}	5,64	--	--	--	--	
h_3	10,00	24,00	153,60	24,00	153,60	
$m_3 h_3$	32225,20	121,00	508,20	121,00	508,20	
γ_3	0,1980	--	--	--	--	
F_3	683,75	50,00	80,00	50,00	80,00	
II Imp.		I Imp.				
Totale	3222,52	Totale	2913,19	464,40	77,40	464,40
X_{GM}	10,35	X_{GM}	9,75	187,20	62,40	187,20
Y_{GM}	5,64	Y_{GM}	6,33	--	13,50	211,95
h_2	6,80	h_1	3,60	367,20	13,50	183,60
$m_2 h_2$	21913,14	$m_1 h_1$	10487,48	--	239,20	--
γ_2	0,1346	γ_1	0,0644			
F_2	464,95	F_1	222,52			

MASSE E FORZE SLD

$F_b =$	3453,73	kN
$\lambda =$	0,85	
$q =$	1,000	
$a_g/g =$	0,1	
$S_a =$	0,256	
$T_1 =$	0,61	
$M_{tot} =$	15894,37	kNm

MASSE E FORZE SLU

		Torrino		V Imp.	
Tipo carico		Q.ta	Massa	Q.ta	Massa
Totale	372,00	--	--	--	--
X_{GM}	9,75	--	--	239,20	1100,32
Y_{GM}	4,86	--	--	--	--
h_6	19,60	36,00	129,60	--	--
$m_6 h_6$	7291,20	--	--	--	--
γ_6	0,0483	--	--	60,30	247,23
F_6	95,04	12,00	49,20	13,30	54,53
I Scala		--	--	19,10	103,14
Totale	2622,52	--	--	--	--
X_{GM}	10,20	--	--	--	--
Y_{GM}	5,89	24,00	84,00	121,00	423,50
h_5	16,40	3,00	4,80	50,00	80,00
$m_5 h_5$	43009,33	13,50	81,00	52,20	313,20
γ_5	0,2852	--	--	31,20	93,60
F_5	560,60	--	--	--	--
Pilastri 50 x 70 altri piani		--	--	13,50	183,60
Pilastri 30 x 40 torrino		3,00	23,40	3,00	23,40

MASSE E FORZE SLU

IV Imp.		Impalcato tipo		I Imp.	
Totale	3018,62	Q.ta	Massa	Q.ta	Massa
X_{GM}	10,35				
Y_{GM}	5,64				
h_4	13,20	239,20	1004,64	239,20	1004,64
$m_4 h_4$	39845,78	--	--	--	--
γ_4	0,2642	--	--	--	--
F_4	519,37	--	--	--	--
III Imp.		Impalcato tipo		I Imp.	
Totale	3018,62	Q.ta	Massa	Q.ta	Massa
X_{GM}	10,35				
Y_{GM}	5,64				
h_3	10,00	60,30	277,38	--	--
$m_3 h_3$	30186,20	--	--	--	--
γ_3	0,2001	--	--	--	--
F_3	393,46	--	--	--	--
II Imp.		Impalcato tipo		I Imp.	
Totale	3018,62	Q.ta	Massa	Q.ta	Massa
X_{GM}	10,35				
Y_{GM}	5,64				
h_2	6,80	50,00	80,00	50,00	80,00
$m_2 h_2$	20526,62				
γ_2	0,1361				
F_2	267,55				
		I Imp.			
		Totale	2769,59		
		X_{GM}	9,75	4,40	77,40
		Y_{GM}	6,33	7,20	62,40
		h_1	3,60	13,50	211,95
		$m_1 h_1$	9970,52	7,20	13,50
		γ_1	0,0661		
		F_1	129,96		

rrico
 o tipo
 tura
 scala
 po
 ra
 o p. t.
 o altri piani
 o torrino

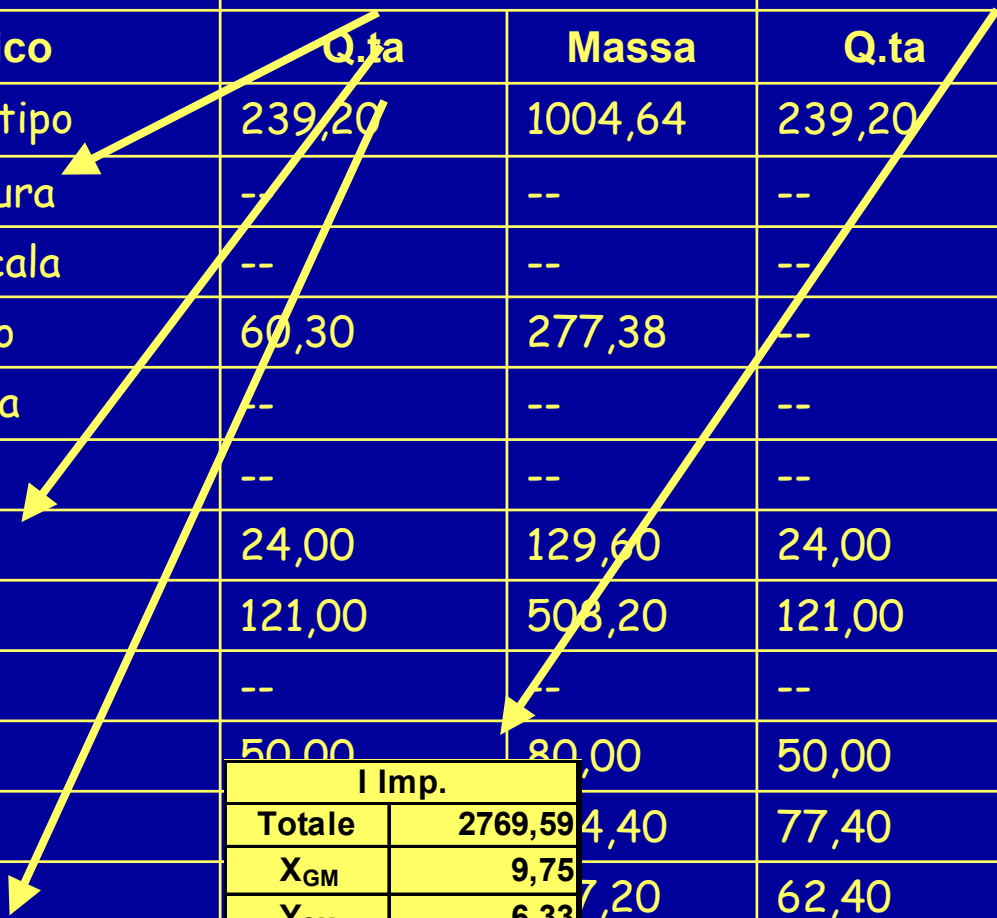

MASSE E FORZE SLU

$F_b =$	1404	kN
$\lambda =$	0,85	
$q =$	5,85	
$a_g/g =$	0,25	
$S_a =$	0,639	
$T_1 =$	0,61	
$M_{tot} =$	10585	kNm

DATI DELLE MASSE: CALCOLO ESATTO E VERIFICA DI MASSIMA

Verifica di massima

$388,88 \times 1,0 \text{ t/mq}$

VERIFICA DI MASSIMA

CALCOLO RIGOROSO

Piano	Massa (t)
5	338.88
4	325.60
3	325.60
2	325.60
1	265.40

Piano	Massa (t)
5	305,25
4	307,71
3	307,71
2	307,71
1	282.32

Differenze
11.0 %
5.8 %
5.8 %
5.8 %
6.4 %

CARICHI SULLE TRAVI

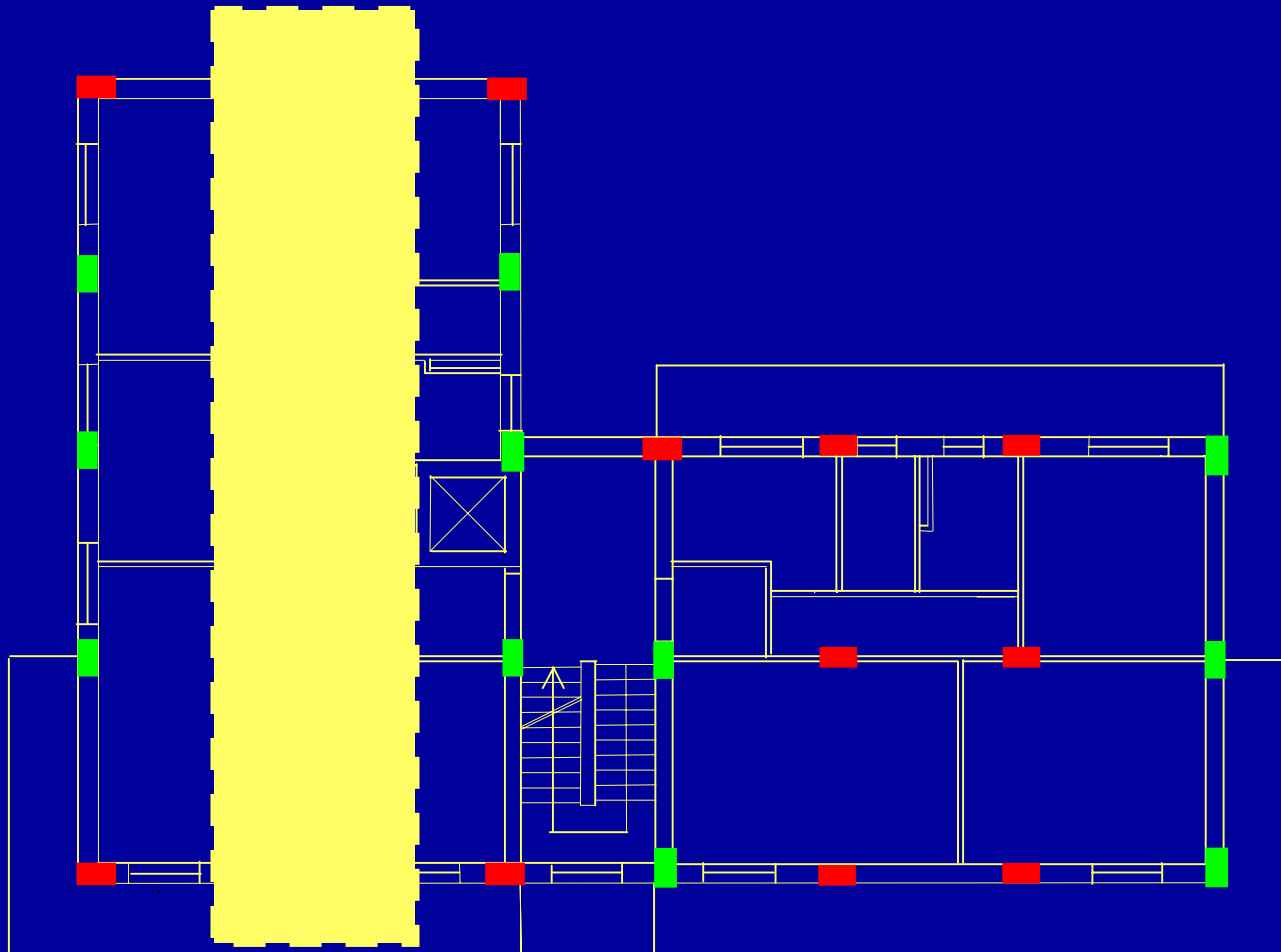

CARICHI SULLE TRAVI

V IMPALCATO					SLU	Rara	Q. Perm
Campata	G_k	Q_k	ψ_0	ψ_2	$\gamma_g G_k + \gamma_q Q_k$	$G_k + \psi_0 Q_k$	$G_k + \psi_2 Q_k$
21-22, 22-23	15,60	3,10	0,70	0,20	26,49	17,77	16,22
23-24	13,80	4,40	0,70	0,20	25,92	16,88	14,68
24-25, 25-26, 26-27	18,70	6,00	0,70	0,20	35,18	22,90	19,90
14-15, 15-16	5,80	2,00	0,70	0,20	11,12	7,20	6,20
16-17	9,60	6,40	0,70	0,20	23,04	14,08	10,88
17-18, 18-19, 19-20	23,40	9,50	0,70	0,20	47,01	30,05	25,30
7-8, 8-9	5,80	2,00	0,70	0,20	11,12	7,20	6,20
9-10	10,80	2,00	0,70	0,20	18,12	12,20	11,20
10-11, 11-12, 12-13	18,30	5,80	0,70	0,20	34,32	22,36	19,46
4-5, 5-6	5,80	2,00	0,70	0,20	11,12	7,20	6,20
1-2, 2-3	7,70	1,60	0,70	0,20	13,18	8,82	8,02
21-14	19,40	6,30	0,70	0,20	36,61	23,81	20,66
14-7, 7-4, 4-1	15,50	5,30	0,70	0,20	29,65	19,21	16,56
22-15, 15-8	24,00	9,80	0,70	0,20	48,30	30,86	25,96
8-5, 5-2	24,90	10,20	0,70	0,20	50,16	32,04	26,94

CARICHI SULLE TRAVI

IMPALCATO TIPO					SLU	Rara	Q. Perm
Campata	G _k	Q _k	ψ ₀	ψ ₂	γ _g G _k +γ _q Q _k	G _k +ψ ₀ Q _k	G _k +ψ ₂ Q _k
21-22, 22-23	22,00	12,40	0,70	0,20	49,40	30,68	24,48
23-24	20,00	8,80	0,70	0,20	41,20	26,16	21,76
24-25, 25-26, 26-27	26,50	10,60	0,70	0,20	53,00	33,92	28,62
14-15, 15-16	27,70	10,60	0,70	0,20	54,68	35,12	29,82
16-17	6,60	2,00	0,70	0,20	12,24	8,00	7,00
17-18,18-19, 19-20	15,10	10,80	0,70	0,20	37,34	22,66	17,26
7-8, 8-9	27,90	9,50	0,70	0,20	53,31	34,55	29,80
9-10	6,60	2,00	0,70	0,20	12,24	8,00	7,00
10-11, 11-12, 12-13	11,50	2,00	0,70	0,20	19,10	12,90	11,90
4-5, 5-6	26,60	10,40	0,70	0,20	52,84	33,88	28,68
1-2, 2-3	26,00	10,40	0,70	0,20	52,00	33,28	28,08
21-14	6,60	2,00	0,70	0,20	12,24	8,00	7,00
14-7, 7-4, 4-1	12,70	1,00	0,70	0,20	19,28	13,40	12,90
22-15, 15-8	27,30	10,90	0,70	0,20	54,57	34,93	29,48
8-5, 5-2	21,40	4,70	0,70	0,20	37,01	24,69	22,34

CARICHI SULLE TRAVI

IMPALCATO I					SLU	Rara	Q. Perm
Campata	G _k	Q _k	ψ ₀	ψ ₂	γ _g G _k +γ _q G _k	G _k +ψ ₀ Q _k	G _k +ψ ₂ Q _k
21-22, 22-23	12,10	1,00	0,70	0,20	18,44	12,80	12,30
23-24	20,00	8,80	0,70	0,20	41,20	26,16	21,76
24-25, 25-26, 26-27	20,60	4,40	0,70	0,20	35,44	23,68	21,48
14-15, 15-16	21,20	4,40	0,70	0,20	36,28	24,28	22,08
16-17	6,60	2,00	0,70	0,20	12,24	8,00	7,00
17-18,18-19, 19-20	15,10	10,80	0,70	0,20	37,34	22,66	17,26
7-8, 8-9	30,00	10,30	0,70	0,20	57,45	37,21	32,06
9-10	6,60	2,00	0,70	0,20	12,24	8,00	7,00
10-11, 11-12, 12-13	11,50	2,00	0,70	0,20	19,10	12,90	11,90
4-5, 5-6	20,10	4,20	0,70	0,20	34,44	23,04	20,94
1-2, 2-3	6,60	2,00	0,70	0,20	12,24	8,00	7,00
21-14	12,70	1,00	0,70	0,20	19,28	13,40	12,90
14-7, 7-4, 4-1	21,40	4,70	0,70	0,20	37,01	24,69	22,34
22-15, 15-8	22,00	4,70	0,70	0,20	37,85	25,29	22,94
8-5, 5-2	28,60	9,80	0,70	0,20	54,74	35,46	30,56

CARICHI SUI PILASTRI

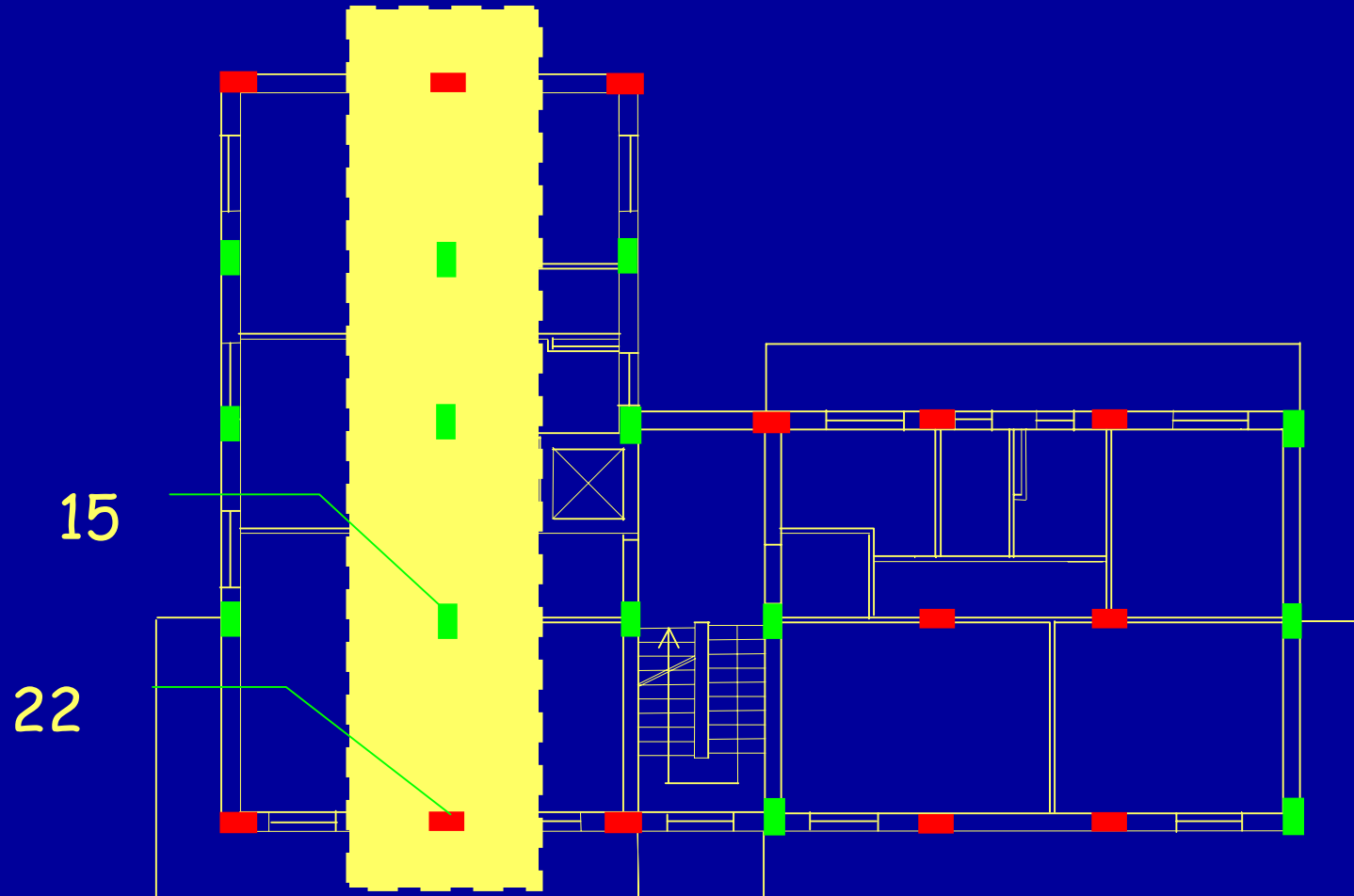

CARICHI SUI PILASTRI

Carichi verticali sui pilastri						
Pilastro 22 - I ORDINE			$\gamma_g G_k + \gamma_g G_k$	$G_k + \psi_0 Q_k$	$G_k + \psi_2 Q_k$	G_k
Solaio	4.25x2.3x1.2	11,73	117,30	68,82	58,06	43,01
Sbalzo	--	--	--	--	--	--
scala	--	--	--	--	--	--
trave (30x60)	4.05x1.2+2.15	7,01	41,22	29,44	29,44	29,44
trave (60x22)	--	--	--	--	--	--
tompagno	4.05x0.9x1.2	4,374	32,66	23,33	23,33	23,33
		TOT.	273,46	121,59	110,83	95,78

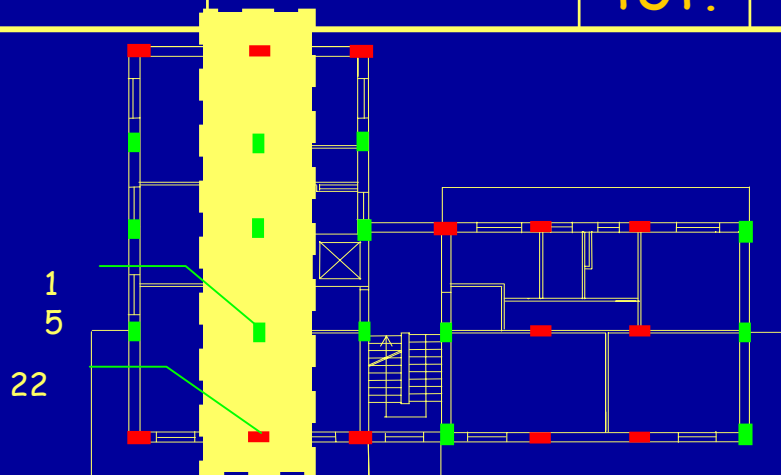

CARICHI SUI PILASTRI

Carichi verticali sui pilastri						
Pilastro 15 - I ORDINE			$\gamma_g G_k + \gamma_g G_k$	$G_k + \psi_0 Q_k$	$G_k + \psi_2 Q_k$	G_k
Solaio	4.25x4.2x1.2x1.1	23,56	235,62	144,51	121,93	90,32
Sbalzo	--	--	--	--	--	--
scala	--	--	--	--	--	--
trave (30x60)	4.25x1.1	4,68	27,49	19,64	19,64	19,64
trave (60x22)	4.2x1.1	4,62	10,35	7,39	7,39	7,39
tompagno	--	--	--	--	--	--
		TOT.	273,46	171,54	148,96	117,35

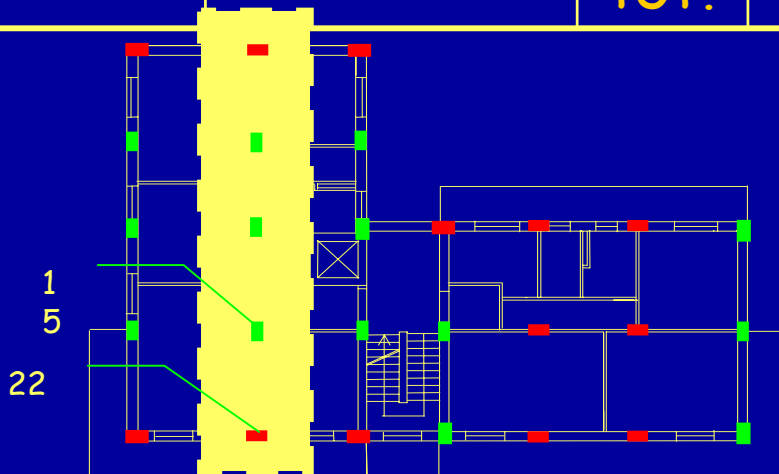

Scarico:

$$148.96 \times 1.05 = 156.41$$



CARICHI SUI PILASTRI: CALCOLO E VERIFICA DI MASSIMA

Verifica di massima

140,0 x 1,10 kN (per piano)

VERIFICA DI MASSIMA

CALCOLO RIGOROSO

Piano	Sforzo normale (kN)
5	154.0
4	-
3	-
2	-
1	770.0

Piano	Sforzo normale (kN)
5	156.41
4	312.82
3	469.23
2	625.64
1	782.05

Differenze
1.6 %

RISOLUZIONE DELLO SCHEMA
ATTRAVERSO UN MODELLO PIANO
DI TELAI PIANI
"TELSPA"

RISOLUZIONE DELLO SCHEMA: CONDIZIONI DI CARICO

- 1) SOLO CARICHI VERTICALI (G_d+Q_d)
- 2) CARICHI VERTICALI CON SISMA ($G_k+\Psi_2Q_k$; $G_k+\Psi_0Q_k$)
- 3) AZIONE DEL SISMA IN DIREZIONE X
- 4) AZIONE DEL SISMA IN DIREZIONE Y
- 5) ECCENTRICITA' (COPPIA UNITARIA)

RISOLUZIONE DELLO SCHEMA: COMBINAZIONI DI CARICO

1) SOLO CARICHI VERTICALI

2) CARICHI VERTICALI RIDOTTI \pm SISMA X

3) CARICHI VERTICALI RIDOTTI \pm SISMA Y

4) CARICHI VERTICALI RIDOTTI \pm SISMA X $\pm e_x$

5) CARICHI VERTICALI RIDOTTI \pm SISMA Y $\pm e_y$

6) C.V. RIDOTTI $\pm [\text{SISMA X}^2 + \text{SISMA Y}^2]^{0.5}$

7a) C.V. RIDOTTI $\pm \text{SISMA X} \pm 0.3(\text{SISMA Y})$

7b) C.V. RIDOTTI $\pm \text{SISMA Y} \pm 0.3(\text{SISMA X})$

RISOLUZIONE DELLO SCHEMA: SOLI CARICHI VERTICALI

TRAVI TELAIIO 22-15-8-5-2

campata	piano	momento a		Taglio a	
		sx (kNm)	dx (kNm)	sx (kN)	dx (kN)
		--	--	--	--
22 - 15	5	-48,9	-71,38	98,62	-109,07
22 - 15	4	-74,81	-66,61	119,6	-115,78
22 - 15	3	-67,48	-72,05	116,63	-118,75
22 - 15	2	-63,6	-78,63	114,2	-121,19
22 - 15	1	-50,42	-89,91	108,51	-126,87

RISOLUZIONE DELLO SCHEMA: SOLI CARICHI VERTICALI

TRAVI TELAIIO 22-15-8-5-2

campata	piano	momento a		Taglio a	
		sx (kNm)	dx (kNm)	sx (kN)	dx (kN)
		--	--	--	--
15 - 8	5	-68,8	-66,35	99,61	-98,42
15 - 8	4	-73,7	-77,81	111,21	-113,22
15 - 8	3	-75,91	-76,47	112,08	-112,35
15 - 8	2	-76,28	-76,33	112,21	-112,23
15 - 8	1	-79,3	-74,56	113,37	-111,06

RISOLUZIONE DELLO SCHEMA: SOLI CARICHI VERTICALI

TRAVI TELAIIO 22-15-8-5-2

campata	piano	momento a		Taglio a	
		sx (kNm)	dx (kNm)	sx (kN)	dx (kN)
		--	--	--	--
8 - 5	5	-58,78	-55,99	93,55	-92,04
8 - 5	4	-67,15	-61,31	106,81	-103,65
8 - 5	3	-66,97	-62,32	106,49	-103,97
8 - 5	2	-66,82	-62,76	106,32	-104,13
8 - 5	1	-66,23	-64,64	105,66	-104,8

RISOLUZIONE DELLO SCHEMA: SOLI CARICHI VERTICALI

TRAVI TELAIIO 22-15-8-5-2

campata	piano	momento a		Taglio a	
		sx (kNm)	dx (kNm)	sx (kN)	dx (kN)
		--	--	--	--
5 - 2	5	-48,05	-36,47	93,51	-87,07
5 - 2	4	-41,01	-57,48	97,81	-106,96
5 - 2	3	-46,33	-51,38	100,98	-103,79
5 - 2	2	-52,83	-47,38	103,9	-100,87
5 - 2	1	-63,48	-36,28	109,94	-94,83

RISOLUZIONE DELLO SCHEMA: SOLI CARICHI VERTICALI

PILASTRI TELAIIO 22-15-8-5-2

pilastro	Sez.	momento sup.	momento inf.	Taglio	Sforzo norm.
22		(kNm)	(kNm)	(kN)	(kN)
piano		--	--	--	--
5	70x30	-48,90	41,11	-28,13	-179,53
	30x70	6,58	-6,54	4,10	-179,53
4	70x30	-33,70	34,15	-21,20	-445,75
	30x70	5,58	-6,01	3,62	-445,75
3	70x30	-33,33	32,33	-20,52	-711,98
	30x70	6,97	-7,79	4,61	-711,98
2	70x30	-31,27	31,67	-19,67	-978,20
	30x70	6,57	-6,10	3,96	-978,20
1	70x30	-18,75	9,49	-7,84	-1169,38
	30x70	1,34	-2,45	1,05	-1169,38

RISOLUZIONE DELLO SCHEMA: SOLI CARICHI VERTICALI

PILASTRI TELAIIO 22-15-8-5-2

pilastro	Sez.	momento sup.	momento inf.	Taglio	Sforzo norm.
15		(kNm)	(kNm)	(kN)	(kN)
piano		--	--	--	--
5	30x70	2,58	2,17	0,13	-233,77
	70x30	5,86	-4,32	3,18	-233,77
4	30x70	-4,91	3,30	-2,57	-497,41
	70x30	3,03	-3,51	2,04	-497,41
3	30x70	-0,56	0,86	-0,45	-761,05
	70x30	3,76	-3,60	2,30	-761,05
2	30x70	3,21	-5,10	2,60	-1024,69
	70x30	3,97	-4,72	2,72	-1024,69
1	30x70	5,50	-2,15	2,13	-1298,15
	70x30	2,95	-1,77	1,31	-1298,15

RISOLUZIONE DELLO SCHEMA: SOLI CARICHI VERTICALI

PILASTRI TELAIIO 22-15-8-5-2

pilastro	Sez.	momento sup.	momento inf.	Taglio	Sforzo norm.
8		(kNm)	(kNm)	(kN)	(kN)
piano		--	--	--	--
5	30x70	7,57	-6,00	4,24	-208,27
	70x30	6,41	-4,62	3,45	-208,27
4	30x70	4,66	-4,51	2,86	-443,39
	70x30	3,15	-3,67	2,13	-443,39
3	30x70	5,00	-4,23	2,88	-678,52
	70x30	3,91	-3,72	2,38	-678,52
2	30x70	5,28	-4,62	3,09	-913,64
	70x30	3,98	-4,60	2,68	-913,64
1	30x70	3,71	-1,25	1,38	-1148,77
	70x30	2,86	-1,69	1,26	-1148,77

RISOLUZIONE DELLO SCHEMA: AN. STATICA-SISMA DIR. Y-($q=5.85$)

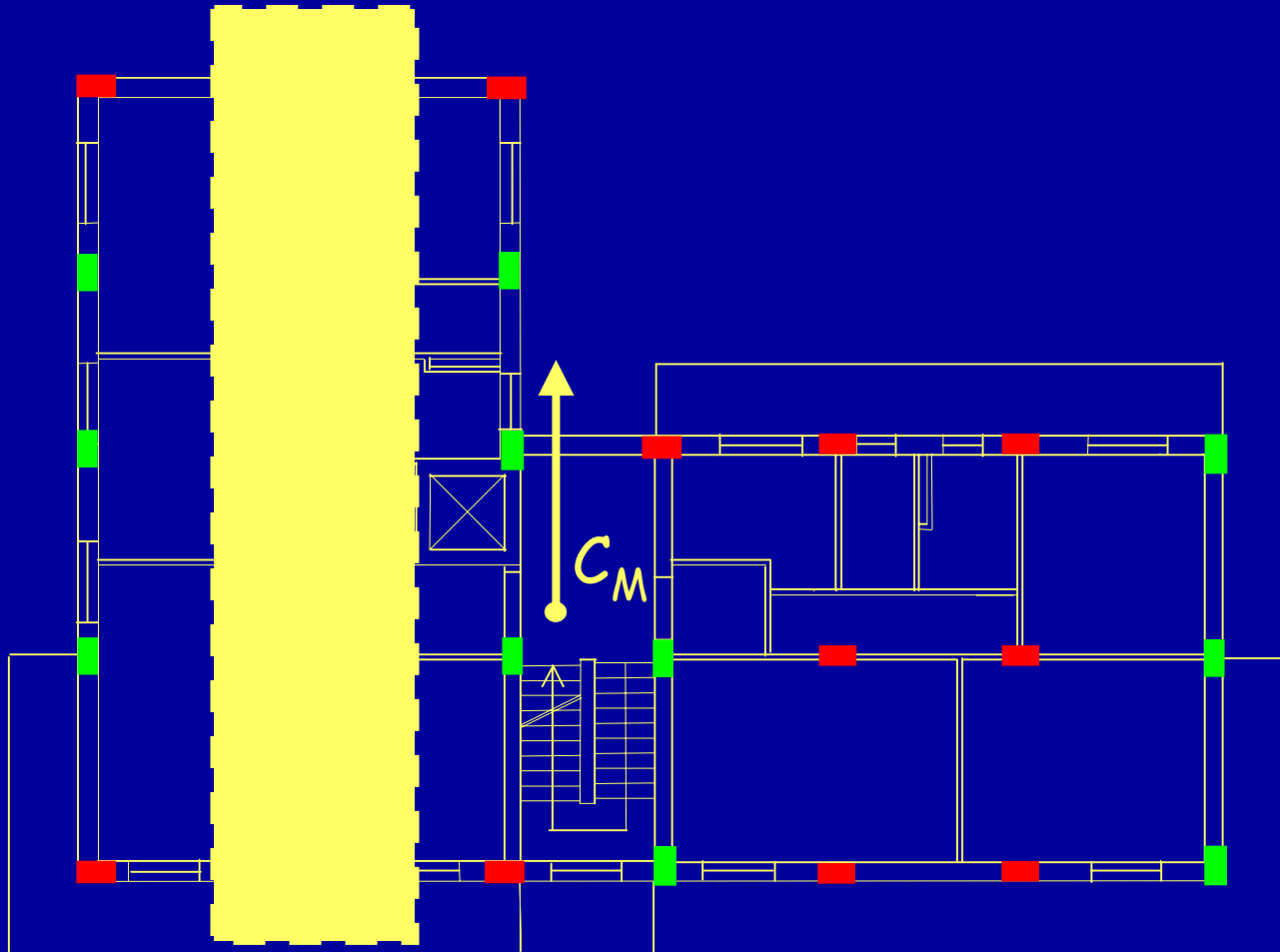

RISOLUZIONE DELLO SCHEMA: AN. STATICA-SISMA DIR. Y-(q=5.85)

FORZE SISMICHE

VERIFICA DI MASSIMA

Piano	Forza statica (kN)
5	503.4
4	383.4
3	290.4
2	197.5
1	85.1

RISOLUZIONE TELAIO

Piano	Forza statica (kN)
5	474.00
4	369.70
3	280.10
2	190.50
1	92.30

Differenze
6.2 %
3.7 %
3.7 %
3.7 %
8.4 %

RISOLUZIONE DELLO SCHEMA: AN. STATICA-SISMA DIR. Y-(q=5.85)

CARATTERISTICHE DELLA SOLLECITAZIONE NELLE TRAVI

campata	piano	momento a sx (kNm)	momento a dx (kNm)	Taglio a sx (kN)	Taglio a dx (kN)
		--	--	--	--
22 - 15	5	17,81	-21,59	-9,16	-9,16
22 - 15	4	44,57	-53,68	-22,85	-22,85
22 - 15	3	63,12	-76,75	-32,53	-32,53
22 - 15	2	77,65	-94,01	-39,92	-39,92
22 - 15	1	77,07	-97,52	-40,6	-40,6

RISOLUZIONE DELLO SCHEMA: AN. STATICA-SISMA DIR. Y-(q=5.85)

CARATTERISTICHE DELLA SOLLECITAZIONE NELLE TRAVI

campata	piano	momento a		Taglio a	
		sx (kNm)	dx (kNm)	sx (kN)	dx (kN)
		--	--	--	--
15 - 8	5	28,11	-27,64	-13,6	-13,6
15 - 8	4	68,16	-67,09	-32,99	-32,99
15 - 8	3	96,18	-94,44	-46,49	-46,49
15 - 8	2	116,39	-114,44	-56,3	-56,3
15 - 8	1	122,29	-119,28	-58,92	-58,92

RISOLUZIONE DELLO SCHEMA: AN. STATICA-SISMA DIR. Y-(q=5.85)

CARATTERISTICHE DELLA SOLLECITAZIONE NELLE TRAVI

campata	piano	momento a		Taglio a	
		sx (kNm)	dx (kNm)	sx (kN)	dx (kN)
		--	--	--	--
8 - 5	5	27,52	-28,03	-15,02	-15,02
8 - 5	4	-28,03	-69,48	-37,34	-37,34
8 - 5	3	-15,02	-99,85	-53,7	-53,7
8 - 5	2	-15,02	-122,35	-65,9	-65,9
8 - 5	1	68,69	-129,04	-69,38	-69,38

RISOLUZIONE DELLO SCHEMA: AN. STATICA-SISMA DIR. Y-(q=5.85)

CARATTERISTICHE DELLA SOLLECITAZIONE NELLE TRAVI

campata	piano	momento a		Taglio a	
		sx (kNm)	dx (kNm)	sx (kN)	dx (kN)
		--	--	--	--
5 - 2	5	22,43	-17,97	-11,22	-11,22
5 - 2	4	56,97	-45,87	-28,57	-28,57
5 - 2	3	83,00	-66,13	-41,42	-41,42
5 - 2	2	102,94	-82,31	-51,46	-51,46
5 - 2	1	106,88	-81,53	-52,34	-52,34

CONFRONTO: RISOLUZIONE DEL TELAIO E VERIFICA DI MASSIMA

TELAIO 7 - FILI 22-15-8-5-2

VERIFICA DI MASSIMA

Piano	Momento trave (kN)
5	28.8
4	79.5
3	118.0
2	145.8
1	153.5

RISOLUZIONE TELAIO

Piano	Momento trave (kNm)	Differenze
5	-28,03	2%
4	-69,48	14%
3	-99,85	18%
2	-122,35	19%
1	-129,04	19%

SOVRASTIMA DEL 20 % (Contributo elementi deboli)

RISOLUZIONE DELLO SCHEMA: AN. STATICA-SISMA DIR. Y-(q=5.85)

CARATTERISTICHE DELLA SOLLECITAZIONE NEI PILASTRI

pilastro	Sez.	momento sup	momento inf.	Taglio	Sforzo norm
22		(kNm)	(kNm)	(kN)	(kN)
piano		--	--	--	--
5	70x30	17,81	-16,37	10,68	9,16
4	70x30	28,2	-26,43	17,07	32,01
3	70x30	36,69	-35,27	22,49	64,54
2	70x30	42,38	-43,2	26,74	104,46
1	70x30	33,87	-40,73	20,72	145,06

Pilastro posto di piatto → Valori bassi delle sollecitazioni

Pilastro di estremità → Sensibile ΔN

RISOLUZIONE DELLO SCHEMA: AN. STATICA-SISMA DIR. Y-(q=5.85)

CARATTERISTICHE DELLA SOLLECITAZIONE NEI PILASTRI

pilastro	Sez.	momento sup	momento inf.	Taglio	Sforzo norm
15		(kNm)	(kNm)	(kN)	(kN)
piano		--	--	--	--
5	30x70	49,69	-36,28	26,87	4,43
4	30x70	85,56	-66,28	47,45	14,57
3	30x70	106,65	-93,12	62,43	28,54
2	30x70	117,28	-112,99	71,96	44,92
1	30x70	106,82	-182,97	80,5	63,24

Pilastro posto di coltello → Valori più alti delle sollecitazioni

Pilastro centrale → Bassi ΔN

RISOLUZIONE DELLO SCHEMA: AN. STATICA-SISMA DIR. Y-(q=5.85)

CARATTERISTICHE DELLA SOLLECITAZIONE NEI PILASTRI

pilastro	Sez.	momento sup	momento inf.	Taglio	Sforzo norm
8		(kNm)	(kNm)	(kN)	(kN)
piano		--	--	--	--
5	30x70	55,16	-42,3	30,46	1,42
4	30x70	93,48	-75,56	52,83	5,78
3	30x70	117,72	-104,6	69,47	12,98
2	30x70	131,34	-129,23	81,43	22,58
1	30x70	117,73	-188,42	85,04	33,04

Pilastro posto di coltello → Valori più alti delle sollecitazioni

Pilastro centrale → Bassi ΔN

CONFRONTO: RISOLUZIONE DEL TELAIO E VERIFICA DI MASSIMA

TELAIO 7 - PILASTRO 8

VERIFICA DI MASSIMA

Piano	Taglio pilastro (kN)	Momento pilastro (kNm)
5	35.9	57.6
4	65.3	101.3
3	84.1	134.6
2	98.1	157.1
1 testa	104.3	150.1
piede		262.8

RISOLUZIONE TELAIO

Piano	Taglio pilastro (kN)	Momento pilastro (kNm)	Differenze Sui mom.
5	30,46	-42,3	36%
4	52,83	-75,56	34%
3	69,47	-104,6	29%
2	81,43	-129,23	22%
1 testa	85,04	117,73	27%
piede		-188,42	39%

SOVRASTIMA DEL 30 % (Contributo elementi deboli)

RISOLUZIONE DELLO SCHEMA: AN. MODALE-SISMA DIR. Y-($q=5.85$)

CARATTERISTICHE DELLA SOLLECITAZIONE NELLE TRAVI

campata	piano	momento a sx (kNm)	momento a dx (kNm)	Taglio a sx (kN)	Taglio a dx (kN)
ANALISI MODALE					
8 - 5	5	23,75	24,18	12,96	12,96
8 - 5	4	59,07	59,76	32,12	32,12
8 - 5	3	86,12	86,99	46,79	46,79
8 - 5	2	107,3	108,06	58,2	58,2
8 - 5	1	113,1	114,3	61,46	61,46
ANALISI STATICA					
8 - 5	5	27,52	-28,03	-15,02	-15,02
8 - 5	4	-28,03	-69,48	-37,34	-37,34
8 - 5	3	-15,02	-99,85	-53,7	-53,7
8 - 5	2	-15,02	-122,35	-65,9	-65,9
8 - 5	1	68,69	-129,04	-69,38	-69,38

CONFRONTO: ANALISI STATICA E ANALISI MODALE

TELAIO 7 - FILI 22-15-8-5-2

ANALISI MODALE

Piano	Momento trave (kNm)
5	24,18
4	59,76
3	86,99
2	108,06
1	114,3

ANALISI STATICA

Piano	Momento trave (kNm)
5	-28,03
4	-69,48
3	-99,85
2	-122,35
1	-129,04

Differenze
16%
16%
15%
13%
13%

RIDUZIONE DEL 10-15 % con ANALISI MODALE

RISOLUZIONE DELLO SCHEMA: AN. MODALE-SISMA DIR. Y-(q=5.85)

CARATTERISTICHE DELLA SOLLECITAZIONE NEI PILASTRI

pilastro	Sez.	momento sup	momento inf.	Taglio	Sforzo norm
8		(kNm)	(kNm)	(kN)	(kN)
piano		--	--	--	--
5	30x70	47,55	37,06	26,4	1,26
4	30x70	81,19	65,26	45,71	4,99
3	30x70	104,25	91,99	61,29	11,19
2	30x70	117,24	115,1	72,58	19,57
1	30x70	104,22	166,67	75,24	28,75

CONFRONTO: RISOLUZIONE DEL TELAIO E VERIFICA DI MASSIMA

TELAIO 7 - PILASTRO 8

ANALISI MODALE

Piano	Taglio pilastro (kN)	Momento pilastro (kNm)
5	26,4	37,06
4	45,71	65,26
3	61,29	91,99
2	72,58	115,1
1 testa	75,24	104,22
piede		166,67

ANALISI STATICA

Piano	Taglio pilastro (kN)	Momento pilastro (kNm)	Differenze Sui mom.
5	30,46	-42,3	14%
4	52,83	-75,56	16%
3	69,47	-104,6	13%
2	81,43	-129,23	12%
1 testa	85,04	117,73	13%
piede		-188,42	13%

RIDUZIONE DEL 10-15 % con ANALISI MODALE

RISOLUZIONE DELLO SCHEMA: AN. STATICA-ECCENTRICITA'

CARATTERISTICHE DELLA SOLLECITAZIONE NELLE TRAVI
 $e_y = 0.05 L = 1.14 \text{ m}$

campata	piano	momento a sx (kNm)	momento a dx (kNm)	Taglio a sx (kN)	Taglio a dx (kN)
ANALISI STATICA					
8 - 5	5	27,52	-28,03	-15,02	-15,02
8 - 5	4	-28,03	-69,48	-37,34	-37,34
8 - 5	3	-15,02	-99,85	-53,7	-53,7
8 - 5	2	-15,02	-122,35	-65,9	-65,9
8 - 5	1	68,69	-129,04	-69,38	-69,38
EFFETTO DELL'ECCENTRICITA'					
8 - 5	5	-1,43	1,45	0,78	0,78
8 - 5	4	-3,61	3,66	1,96	1,96
8 - 5	3	-5,29	5,35	2,87	2,87
8 - 5	2	-6,57	6,61	3,57	3,57
8 - 5	1	-7,17	7,25	3,90	3,90

RISOLUZIONE DELLO SCHEMA: AN. STATICA-ECCENTRICITA'

CARATTERISTICHE DELLA SOLLECITAZIONE NELLE TRAVI
 $e_y = 0.05 L = 1.14 \text{ m}$

FORZA CENTRATA

Piano	Momento trave (kNm)
5	-28,03
4	-69,48
3	-99,85
2	-122,35
1	-129,04

ECCENTRICITA' 0.05xL

Piano	Momento trave (kNm)
5	1,45
4	3,66
3	5,35
2	6,61
1	7,25

Incidenza
5.2 %
5.3 %
5.3 %
5.4 %
5.6 %

NOTA: non è un telaio di estremità (minore effetto)

RISOLUZIONE DELLO SCHEMA: AN. MODALE-ECCENTRICITA'

CARATTERISTICHE DELLA SOLLECITAZIONE NELLE TRAVI
 $e_y = 0.05 L = 1.14 \text{ m}$

campata	piano	momento a sx (kNm)	momento a dx (kNm)	Taglio a sx (kN)	Taglio a dx (kN)
ANALISI MODALE					
8 - 5	5	23,75	24,18	12,96	12,96
8 - 5	4	59,07	59,76	32,12	32,12
8 - 5	3	86,12	86,99	46,79	46,79
8 - 5	2	107,3	108,06	58,2	58,2
8 - 5	1	113,1	114,3	61,46	61,46
EFFETTO DELL'ECCENTRICITA'					
8 - 5	5	-1,43	1,45	0,78	0,78
8 - 5	4	-3,61	3,66	1,96	1,96
8 - 5	3	-5,29	5,35	2,87	2,87
8 - 5	2	-6,57	6,61	3,57	3,57
8 - 5	1	-7,17	7,25	3,90	3,90

RISOLUZIONE DELLO SCHEMA: AN. MODALE-ECCENTRICITA'

CARATTERISTICHE DELLA SOLLECITAZIONE NELLE TRAVI
 $e_y = 0.05 L = 1.14 \text{ m}$

MASSA CENTRATA

Piano	Momento trave (kN)
5	24,18
4	59,76
3	86,99
2	108,06
1	114,3

ECCENTRICITA' 0.05xL

Piano	Momento trave (kNm)
5	1,45
4	3,66
3	5,35
2	6,61
1	7,25

Incidenza
6.0 %
6.1 %
6.2 %
6.1 %
6.3 %

NOTA: non è un telaio di estremità (minore effetto)

RISOLUZIONE DELLO SCHEMA: AN. STATICA-ECCENTRICITA'

CARATTERISTICHE DELLA SOLLECITAZIONE NEI PILASTRI

$$e_y = 0.05 L = 1.14 \text{ m}$$

pilastro	Sez.	momento sup	momento inf.	Taglio	Sforzo norm
8		(kNm)	(kNm)	(kN)	(kN)
ANALISI STATICA					
5	30x70	55,16	-42,3	30,46	1,42
4	30x70	93,48	-75,56	52,83	5,78
3	30x70	117,72	-104,6	69,47	12,98
2	30x70	131,34	-129,23	81,43	22,58
1	30x70	117,73	-188,42	85,04	33,04
EFFETTO DELL'ECCENTRICITÀ					
5	30x70	-2,5	1,89	-1,37	-0,06
4	30x70	-4,4	3,5	-2,46	-0,26
3	30x70	-5,6	4,92	-3,28	-0,6
2	30x70	-6,3	6,03	-3,85	-1,06
1	30x70	-6,1	9,61	-4,37	-1,57

RISOLUZIONE DELLO SCHEMA: AN. STATICA-ECCENTRICITA'

CARATTERISTICHE DELLA SOLLECITAZIONE NEI PILASTRI
 $e_y = 0.05 L = 1.14 \text{ m}$

FORZA CENTRATA

Piano	Momento pilastro 8 (kN)
5	-42,3
4	-75,56
3	-104,6
2	-129,23
1	-188,42

ECCENTRICITA' 0.05xL

Piano	Momento pilastro 8 (kN)
5	1,89
4	3,5
3	4,92
2	6,03
1	9,61

Incidenza
4.4 %
4.6 %
4.7 %
4.7 %
5.1 %

NOTA: non è un telaio di estremità (minore effetto)

RISOLUZIONE DELLO SCHEMA: AN. MODALE-ECCENTRICITA'

CARATTERISTICHE DELLA SOLLECITAZIONE NEI PILASTRI

$$e_y = 0.05 L = 1.14 \text{ m}$$

pilastro	Sez.	momento sup	momento inf.	Taglio	Sforzo norm
8		(kNm)	(kNm)	(kN)	(kN)
ANALISI MODALE					
5	30x70	47,55	37,06	26,4	1,26
4	30x70	81,19	65,26	45,71	4,99
3	30x70	104,25	91,99	61,29	11,19
2	30x70	117,24	115,1	72,58	19,57
1	30x70	104,22	166,67	75,24	28,75
EFFETTO DELL'ECCENTRICITÀ					
5	30x70	-2,5	1,89	-1,37	-0,06
4	30x70	-4,4	3,5	-2,46	-0,26
3	30x70	-5,6	4,92	-3,28	-0,6
2	30x70	-6,3	6,03	-3,85	-1,06
1	30x70	-6,1	9,61	-4,37	-1,57

RISOLUZIONE DELLO SCHEMA: AN. MODALE-ECCENTRICITA'

CARATTERISTICHE DELLA SOLLECITAZIONE NEI PILASTRI
 $e_y = 0.05 L = 1.14 \text{ m}$

MASSA CENTRATA

Piano	Momento pilastro 8 (kN)
5	37,06
4	65,26
3	91,99
2	115,1
1	166,67

ECCENTRICITA' 0.05xL

Piano	Momento pilastro 8 (kN)
5	1,89
4	3,5
3	4,92
2	6,03
1	9,61

Incidenza
5.1 %
5.4 %
5.3 %
5.2 %
5.8 %

NOTA: non è un telaio di estremità (minore effetto)

RISOLUZIONE DELLO SCHEMA: SISMA Y + 0.3 (SISMA X)

CARATTERISTICHE DELLA SOLLECITAZIONE NEI PILASTRI

pilastro	Sez.	momento sup	momento inf.	Taglio	Sforzo norm
8		(kNm)	(kNm)	(kN)	(kN)
ANALISI MODALE - SISMA Y					
5	30x70	47,55	37,06	26,4	1,26
4	30x70	81,19	65,26	45,71	4,99
3	30x70	104,25	91,99	61,29	11,19
2	30x70	117,24	115,1	72,58	19,57
1	30x70	104,22	166,67	75,24	28,75
ANALISI MODALE - 0.3 (SISMA X)					
5	30x70	6,05	4,83	3,39	0,17
4	30x70	10,03	8,31	5,72	0,65
3	30x70	12,52	11,12	7,37	1,39
2	30x70	14,26	13,76	8,75	2,36
1	30x70	13,40	21,07	9,57	3,46

PROGETTO A FLESSIONE DELLE TRAVI

Poiché la dimensione delle travi è stata fissata a priori bisogna verificare che il momento resistente del calcestruzzo sia sufficiente a sopportare i momenti flettenti

Successivamente si passerà a progettare la quantità di armatura da disporre nella zona tesa.

A titolo di esempio si riporta il progetto dell'armatura della sezione di destra della trave 8-5 a primo piano, quella maggiormente sollecitata a flessione all'interno del telaio considerato.

MOMENTI DI PROGETTO

Il momento da considerare nella verifica del calcestruzzo sarà il più grande in valore assoluto tra quelli relativi alle seguenti combinazioni di carico:

- Solo carichi verticali ($M_{cv,d}$)
- Carichi verticali \pm sisma ($M_{sis1,d}$, $M_{sis2,d}$)

I momenti di progetto delle armature saranno il più grande ed il più piccolo tra quelli relativi alle già citate combinazioni di carico.

- $M_{cv,d} = - 64.64 \text{ kNm}$ (Appoggio n.5)

MOMENTI DI PROGETTO

La sollecitazione sismica si ottiene combinando l'effetto del sisma in direzione Y con quello in direzione X mediante la regola SRSS:

$$M_{sis,d} = M_{cv}^{Red} + \sqrt{(M_{sis}^{Fy})^2 + (M_{sis}^{Fx})^2}$$

$$M_{sis2,d} = -36.09 + \sqrt{114.30^2 + 47.00^2} = -159.67 \text{ kNm}$$

$$M_{sis1,d} = -36.09 - \sqrt{114.30^2 + 47.00^2} = 87.49 \text{ kNm}$$

I momenti di progetto sono

$M_{Sd} = 159.67 \text{ kNm}$ per la verifica della sezione

$M_{Sd} = 87.49 \text{ kNm}$ per il progetto dell'armatura inferiore

$M_{Sd} = 159.67 \text{ kNm}$ per il progetto dell'armatura superiore

MOMENTI DI PROGETTO (CD "B")

Nel caso in cui si fosse assunta una classe di duttilità basse le sollecitazioni di progetto sarebbero state:

$$M_{sis2,d} = -36.09 + 1.4 \times \sqrt{(114.30^2 + 47.00^2)} = -209.11 \text{ kNm}$$

$$M_{sis1,d} = -36.09 - 1.4 \times \sqrt{(114.30^2 + 47.00^2)} = 136.93 \text{ kNm}$$

I momenti di progetto sono

$M_{Sd} = 209.11 \text{ kNm}$ per la verifica della sezione

$M_{Sd} = 136.93 \text{ kNm}$ per il progetto dell'armatura inferiore

$M_{Sd} = 209.11 \text{ kNm}$ per il progetto dell'armatura superiore

MOMENTI DI PROGETTO: SISMA Y + 0.3 (SISMA X)

CARATTERISTICHE DELLA SOLLECITAZIONE NELLE TRAVI

$(SISMA X)^2 + (SISMA Y)^2$

Piano	$M_{sis,y}$ (kNm)	$M_{sis,x}$ (kNm)	M_{sd} (kNm)
5	24,18	10,30	26,28
4	59,76	24,93	64,75
3	86,99	35,13	93,82
2	108,06	43,27	116,40
1	114,30	47,00	123,58

SISMA Y + 0.3 (SISMA X)

Piano	$M_{sis,y}$ (kNm)	$0.3 M_{sis,x}$ (kNm)	M_{sd} (kNm)	Differenza
5	24,18	3,09	27,27	3.8 %
4	59,76	7,48	67,24	3.8 %
3	86,99	10,54	97,53	4.0 %
2	108,06	12,98	121,04	4.0 %
1	114,30	14,10	128,40	3.9 %

NOTA: differenze trascurabili

VERIFICA DELLA SEZIONE

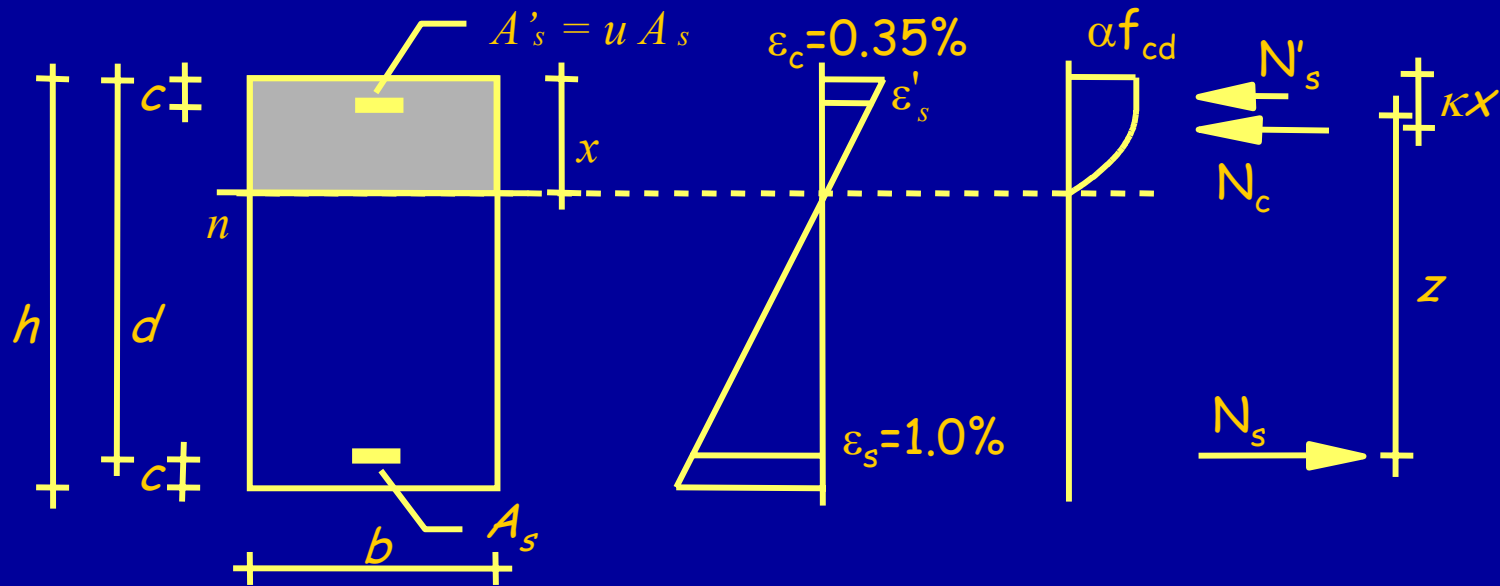

Equilibrio alla rotazione rispetto all'armatura tesa:

$$N_c = \beta \alpha f_{cd} b x \quad z = d - \kappa x \quad \beta \xi \alpha f_{cd} (1 - \kappa \xi) b d^2 = M$$

$$r = \frac{1}{\sqrt{\beta \xi \alpha f_{cd} (1 - \kappa \xi)}} = \frac{1}{\sqrt{0.810 \times 0.259 \times 11.02 \times (1 - 0.416 \times 0.259)}} = 0.022$$

$$M_{Rc} = \frac{d^2}{r^2} b = \frac{0.56^2}{0.0220^2} 30 = 194.38 \text{ kNm} > M_{sd} = 159.67 \text{ kNm}$$

ARMATURA LONGITUDINALE DELLA TRAVE

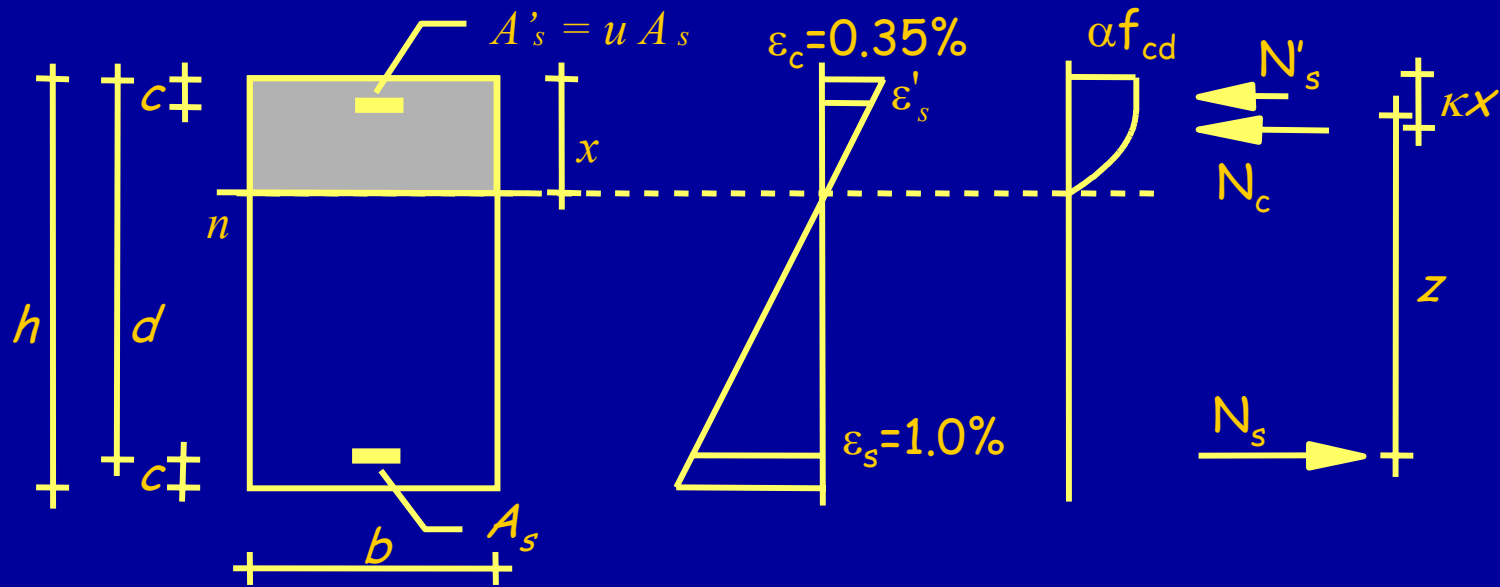

Equilibrio alla rotazione rispetto alla risultante N_c

$$M = z f_{yd} A_s \cong 0.9 d f_{yd} A_s$$

Il momento di progetto per il calcolo dell'armatura inferiore vale:

$$M_{Sd} = 87.49 \text{ kNm}$$

$$A_{s,\text{inf}} = \frac{M_{Sd}}{0.9 \cdot d \cdot f_{yd}} = \frac{87.49 \times 10}{0.9 \cdot 0.56 \cdot 326.09} = 5.4 \text{ cm}^2$$

ARMATURA LONGITUDINALE DELLA TRAVE

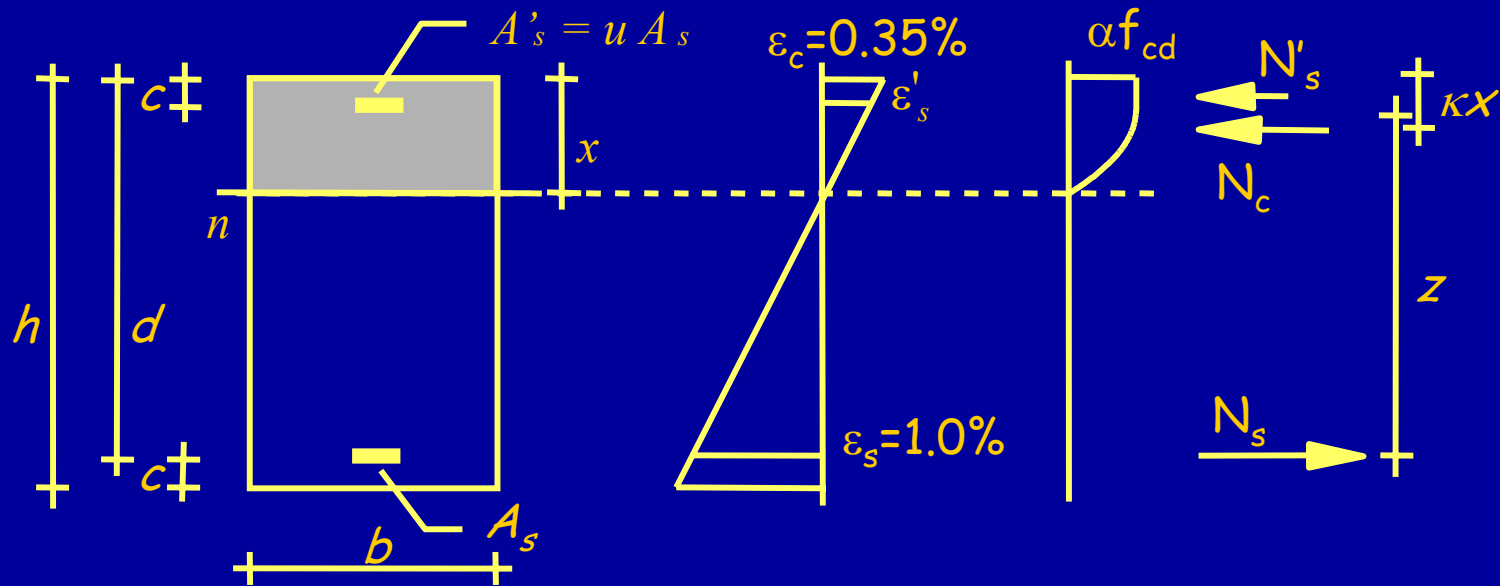

Equilibrio alla rotazione rispetto risultante N_c

$$M = z f_{yd} A_s \cong 0.9 d f_{yd} A_s$$

Il momento di progetto per il calcolo dell'armatura superiore vale:

$$M_{Sd} = 187.78 \text{ kNm}$$

$$A_{s,\text{sup}} = \frac{M_{Sd}}{0.9 \cdot d \cdot f_{yd}} = \frac{159.67 \times 10}{0.9 \cdot 0.56 \cdot 326.09} = 9.7 \text{ cm}^2$$

MASSIMA E MINIMA PERCENTUALE DI ARMATURA (EC2)

4.4.2.2. Aree minime di armatura per fessurazione

(3) A meno che calcoli più rigorosi dimostrino la possibilità di adottare un'area minore, le aree di armatura minime richieste possono essere calcolate con la relazione:

$$A_s > k_c k f_{ct,eff} \frac{A_{ct}}{\sigma_s}$$

Per le travi:

$$A_s = 0.18\% b d = 3 \text{ cm}^2$$

5.4.2.1.1. Massima e minima percentuale di armatura

$$\left. \begin{array}{l} \frac{0.6 b_t d}{f_{yk}} \geq 0.0015 b_t d \\ f_{yk} = 375 \text{ MPa} \end{array} \right\} A_s \geq \frac{0.666}{f_{yk}} b_t d = 0.18\% b_t d = 3.0 \text{ cm}^2$$

MASSIMA E MINIMA PERCENTUALE DI ARMATURA (O.P.C.M. 3274)

5.5.2.2. Aree minime di armatura longitudinale

$$\frac{1.4}{f_{yk}} < \rho < \frac{7}{f_{yk}} \quad \rho = \frac{A_s}{b_t h}$$

$$A_s \geq \frac{1.4}{f_{yk}} b_t h = 0.37 \% b_t h = 6.7 \text{ cm}^2$$

Bisognerà disporre una quantità di armatura superiore ai minimi di normativa ed al valore calcolato. Quindi:

$$A_{s,\text{inf}} > 6.7 \text{ cm}^2 \quad \text{uso } 2 \phi 20 + 1 \phi 14 \text{ con } A_s = 7.8 \text{ cm}^2$$

$$A_{s,\text{sup}} > 9.7 \text{ cm}^2 \quad \text{uso } 3 \phi 20 + 1 \phi 14 \text{ con } A_s = 11.0 \text{ cm}^2$$

IPOSTESI DI CARPENTERIA

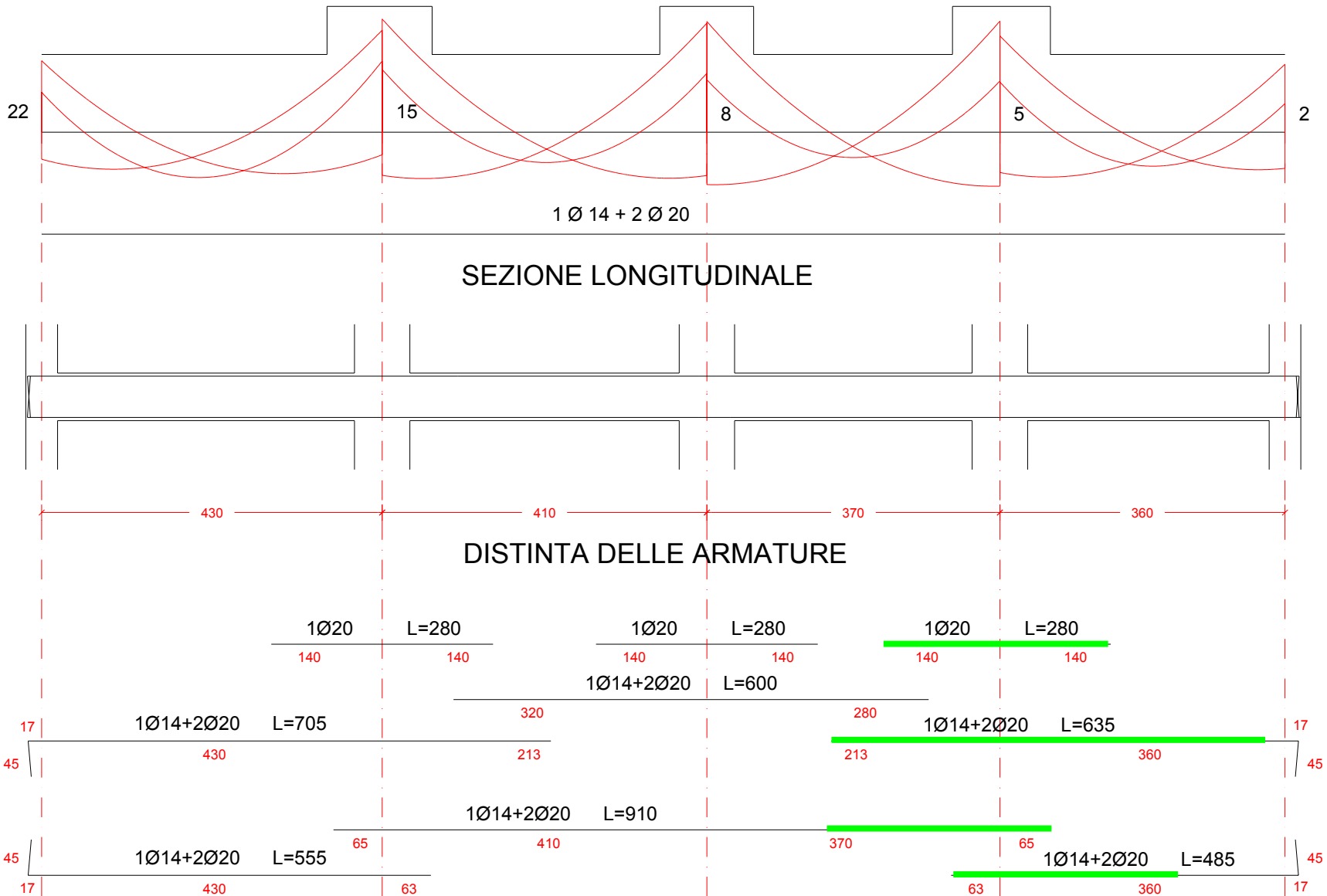

FINE

Per questa presentazione:

coordinamento

M. Muratore

realizzazione

M. Muratore

ultimo aggiornamento

20/03/2004